

Métamorphose

Stratégie de densification douce et choisie

Métamorphose

Un outil...

- Développé avec et pour les communes
- Pour stimuler la densification des quartiers de maisons individuelles
- En impliquant les habitants de maisons individuelles dans une démarche participative

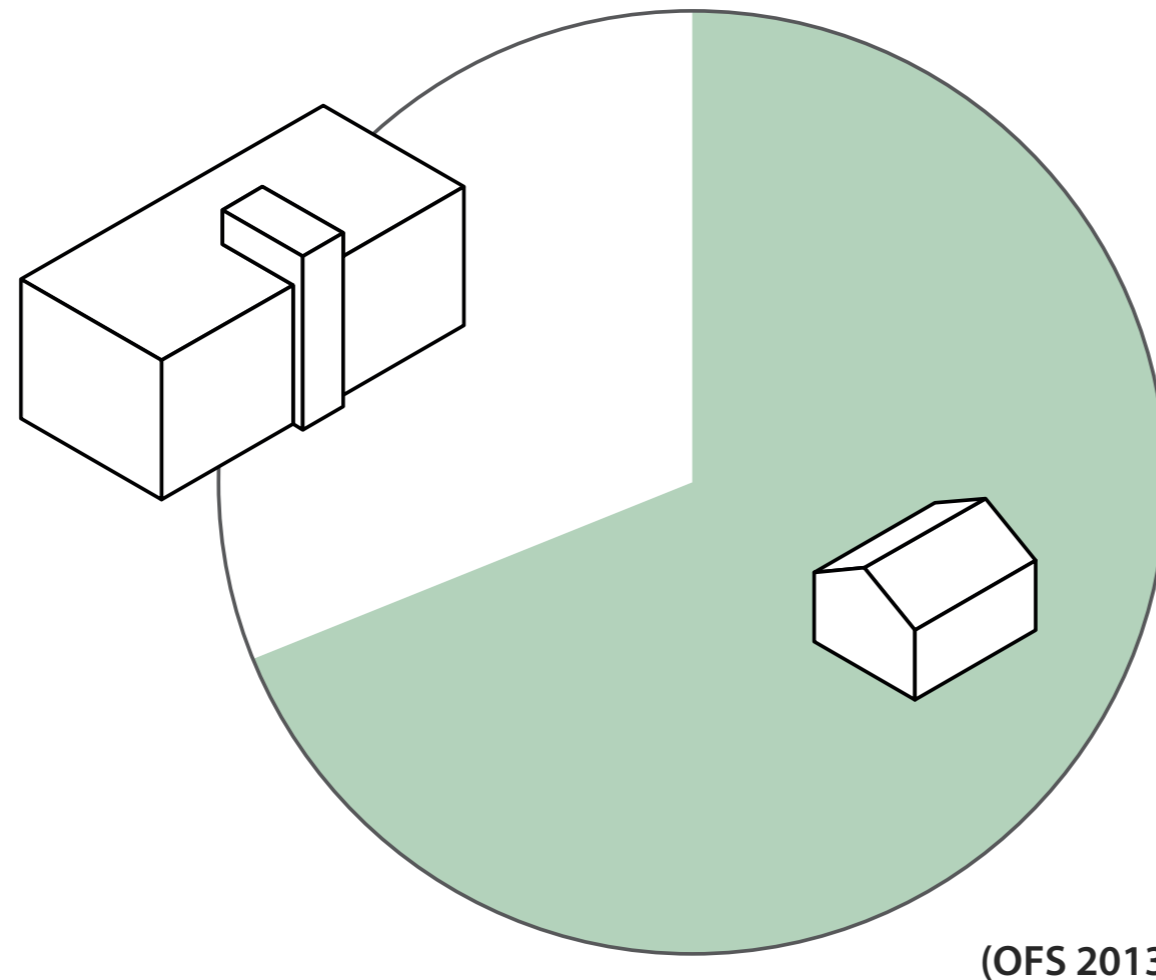

Deux îlots de maisons individuelles (68,9%) ne représentent que
à
une part importante de la densité individuelle significative

Métamorphouse

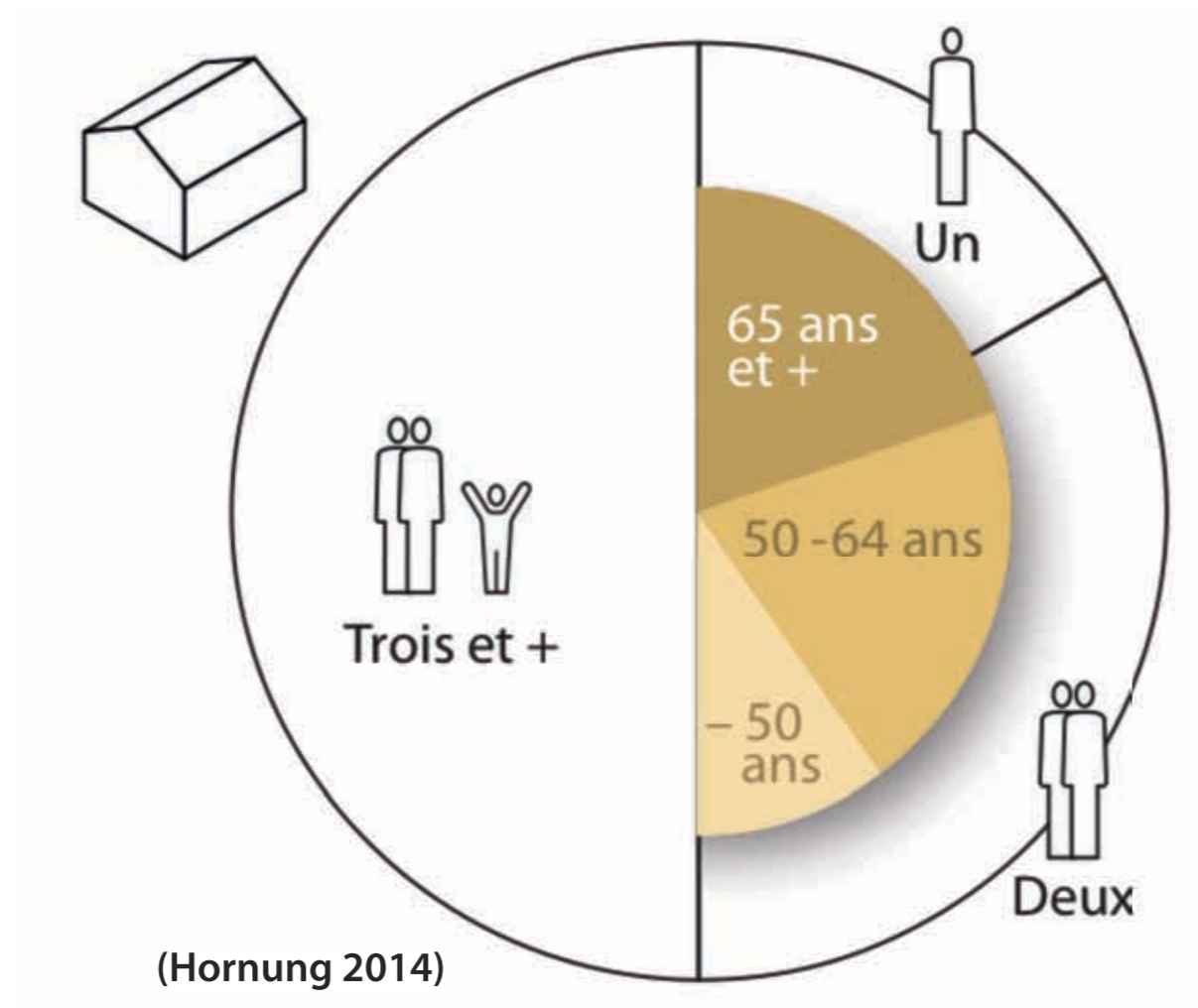

Une maison sur 2 est habitée par 1 ou 2 personnes dont plus de 80% sont âgées de plus de 50 ans



An elderly man with glasses and a light-colored sweater is seated in a wheelchair on the left side of the room. He is holding and reading a newspaper. The wheelchair is positioned in front of a dark wooden desk or table. To his left, a stack of books or magazines is visible on a surface.



Densification douce

Sans changement massif de

la forme du bâti existant et de

la qualité des espaces extérieurs

Métamorphose

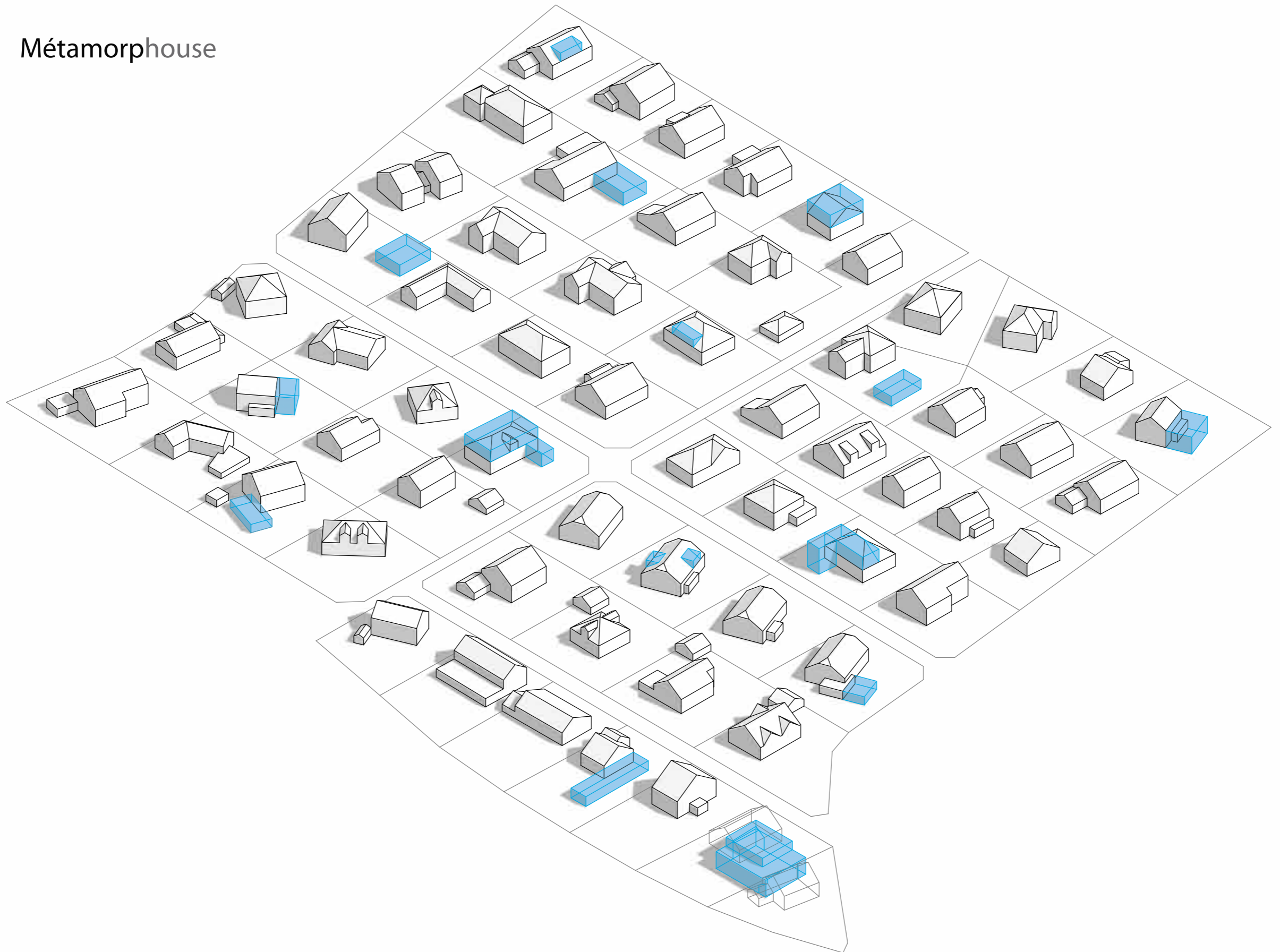

Métamorphouse

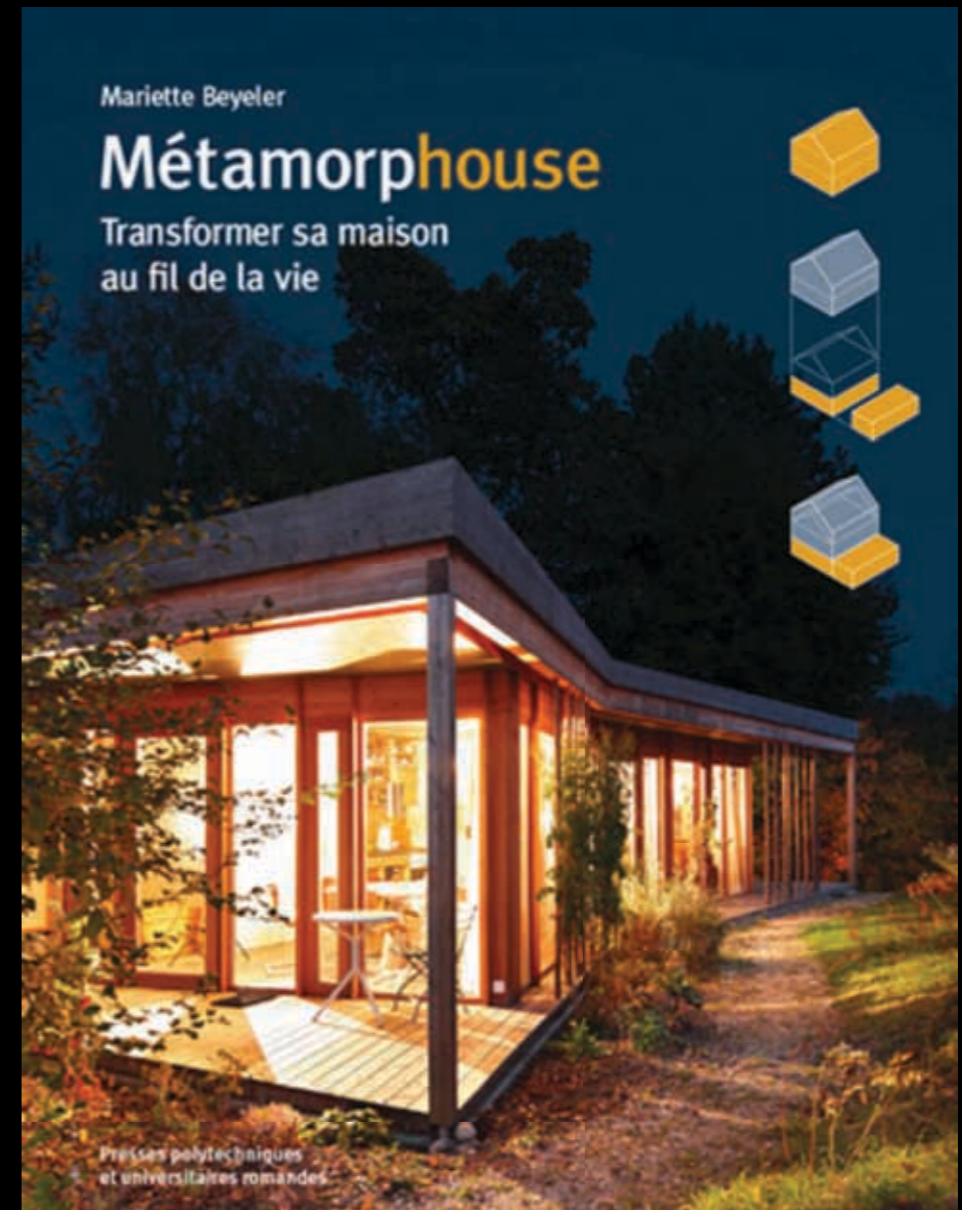

Subdivision et extension

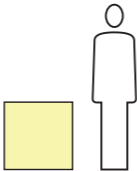
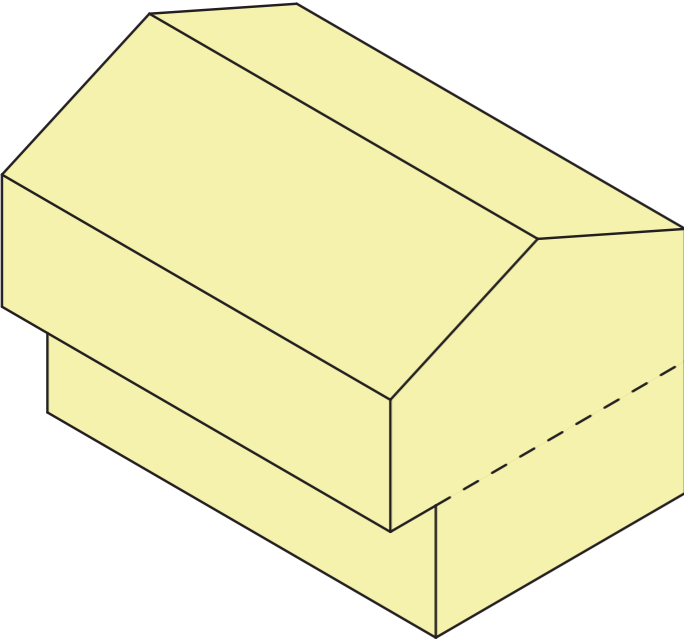

Avant

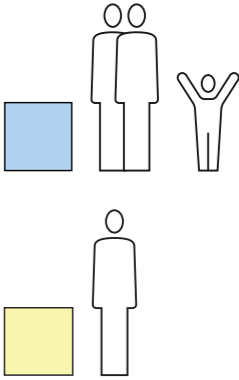
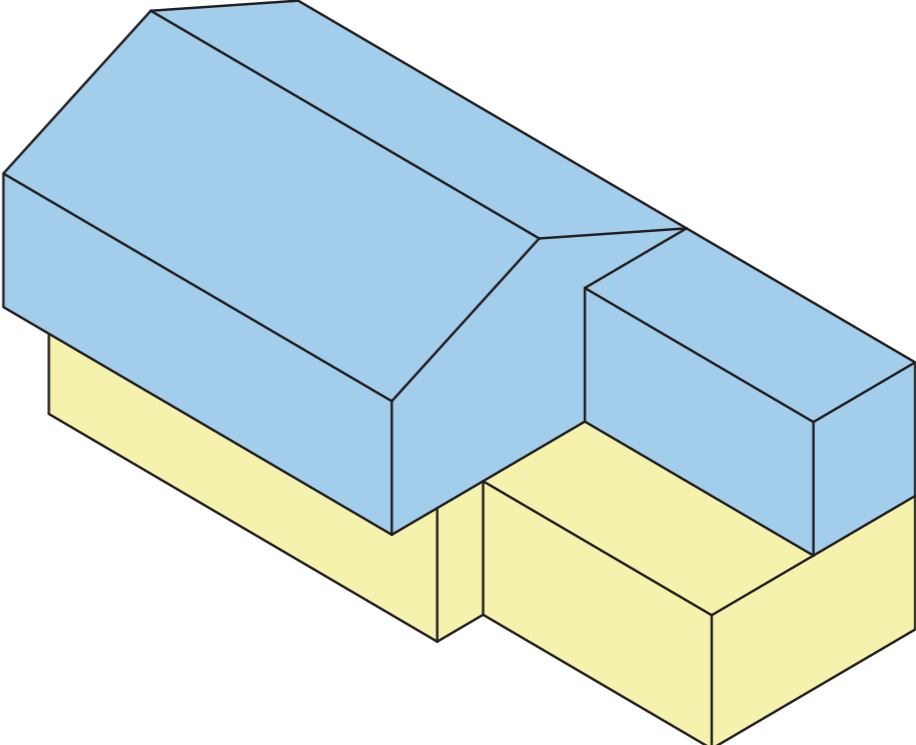

Après



Subdivision et agrandissement latéral

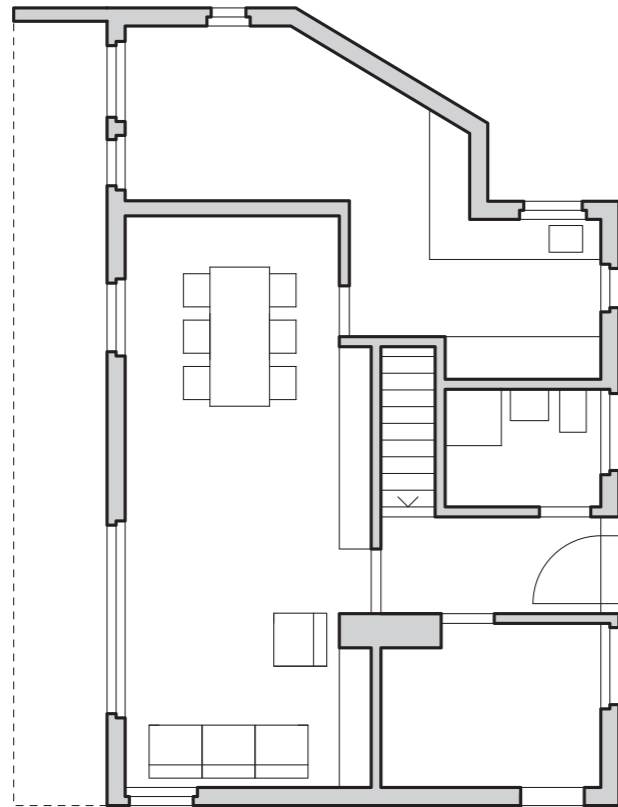

Rez-de-
chaussée

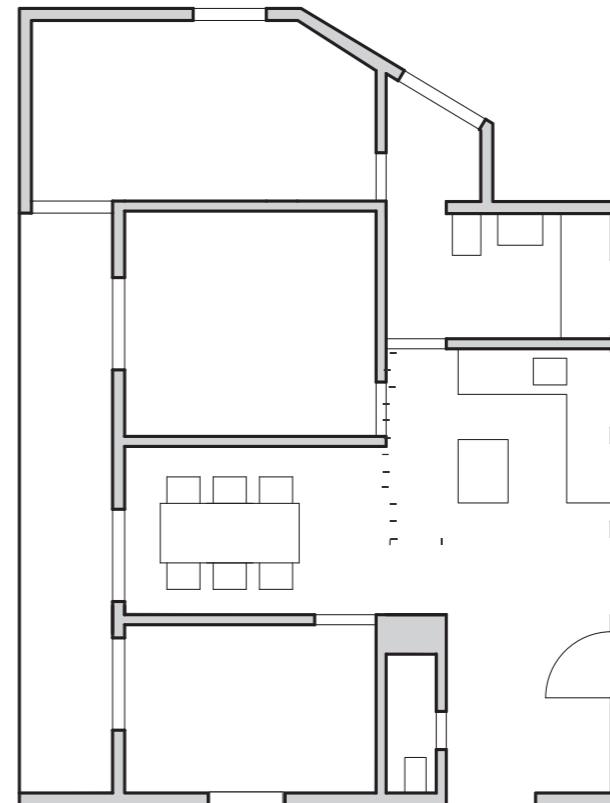

Etage



Subdivision et agrandissement latéral

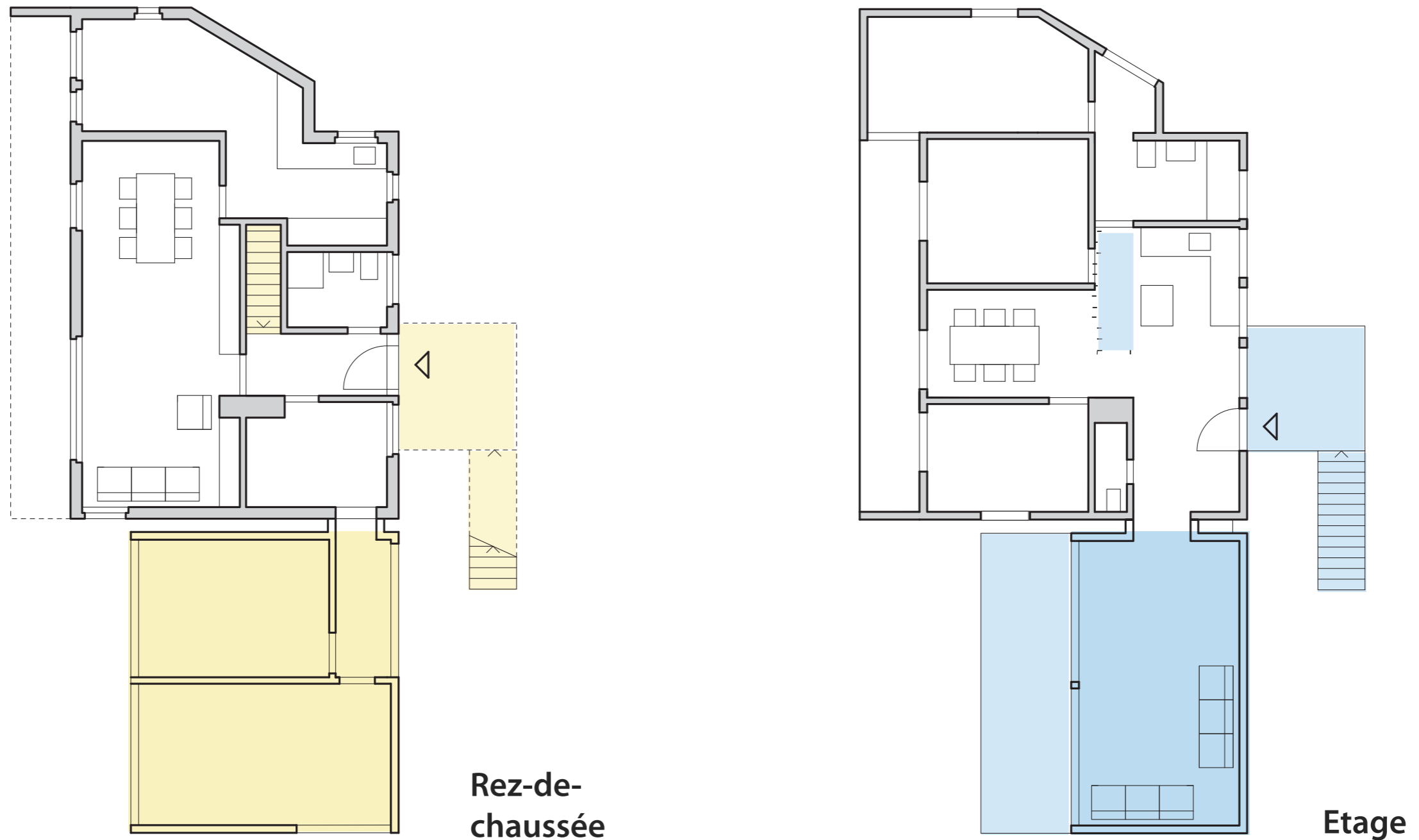





2009 August

M	T	W	T	F	S	S
3	4	5	6	7	8	9
10	11	12	13	14	15	16
17	18	19	20	21	22	23
24	25	26	27	28	29	30
31						

Subdivision et surélévation

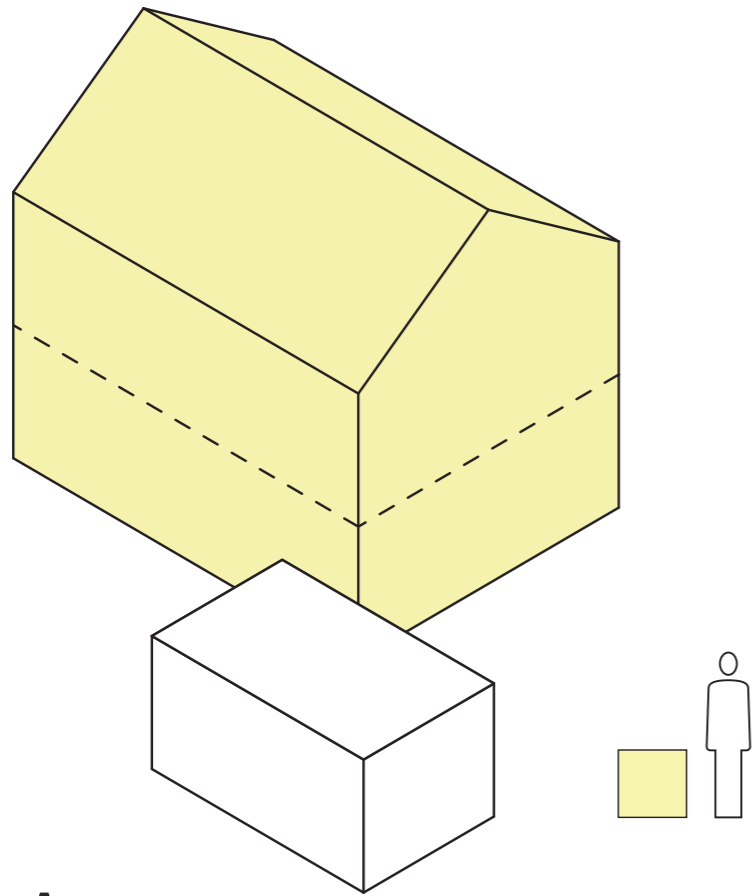

Avant

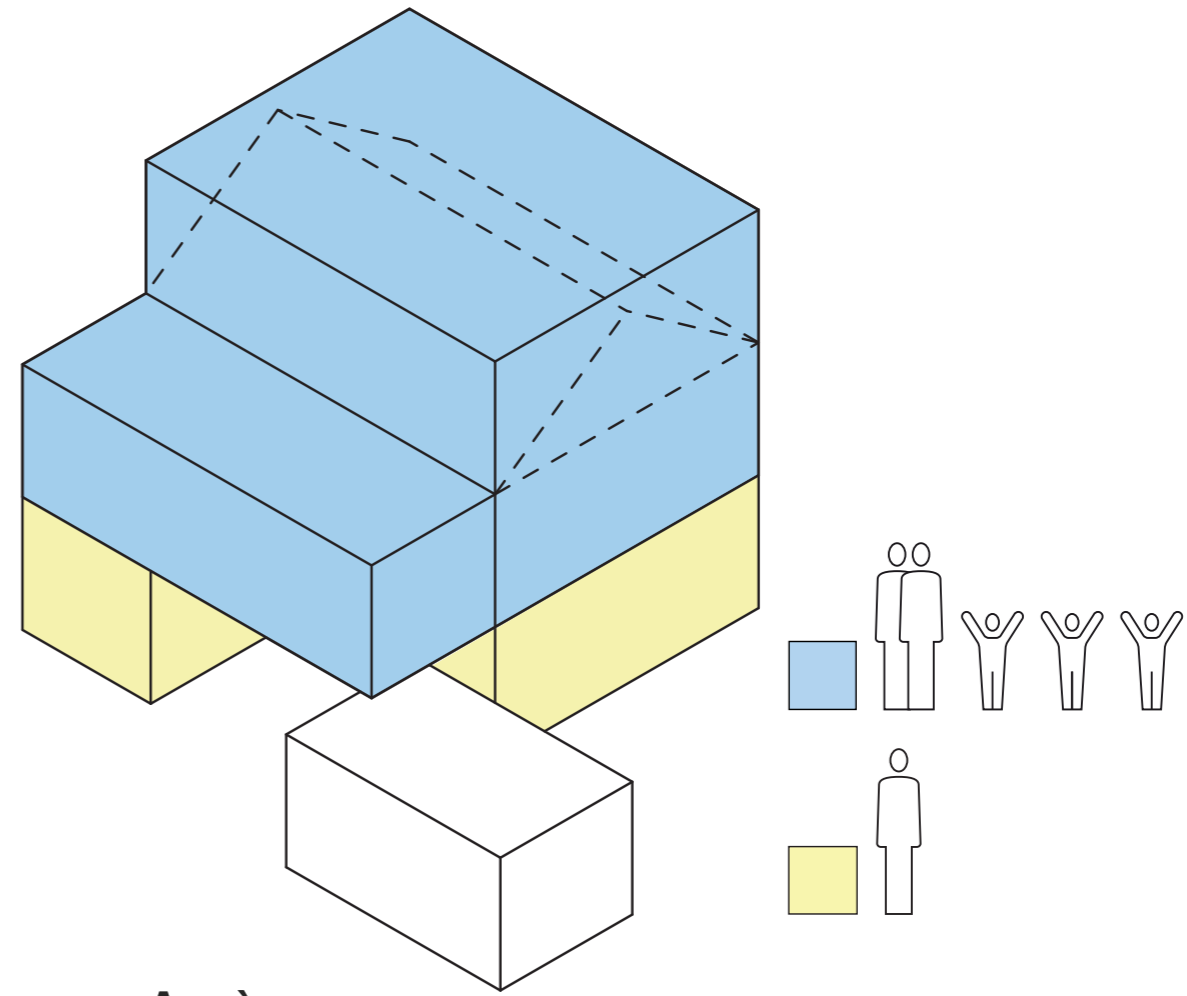

Après



Transformation du rez-de-chaussée

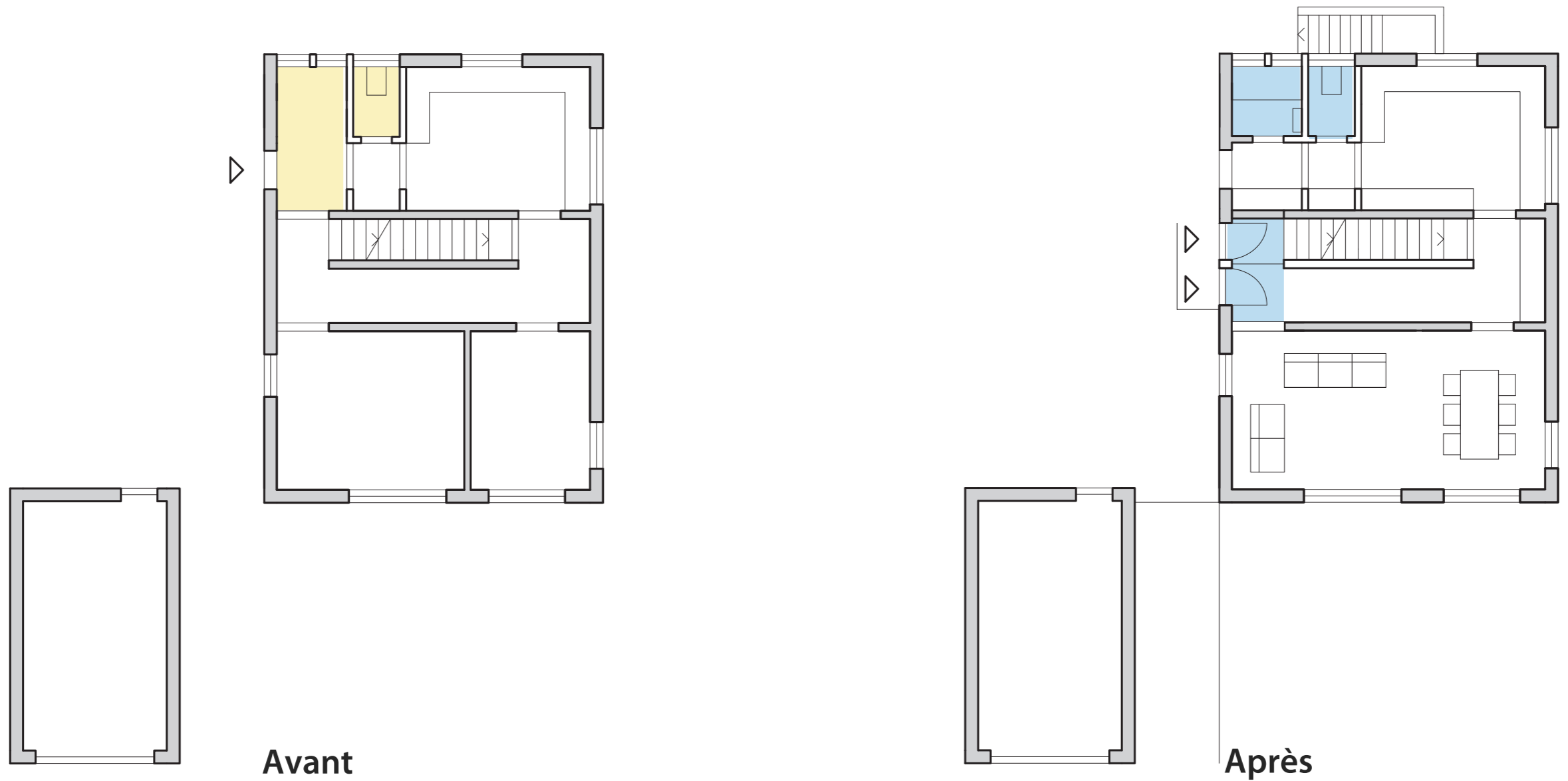









La densification est fortement anxiogène

Toute politique de densification semble vouée à l'échec si elle n'est pas négociée avec et portée par tous les acteurs concernés

Densification choisie

Découlant d'une démarche participative
qui place en son centre le propriétaire et
son scénario d'habitation

Une démarche en (3) étapes

- Les ateliers individuels
- Les conférences-débats ciblées
- (Les tables rondes)

Une démarche en (3) étapes

- Les ateliers individuels
- Les conférences-débats ciblées
- (Les tables rondes)

Métamorphose

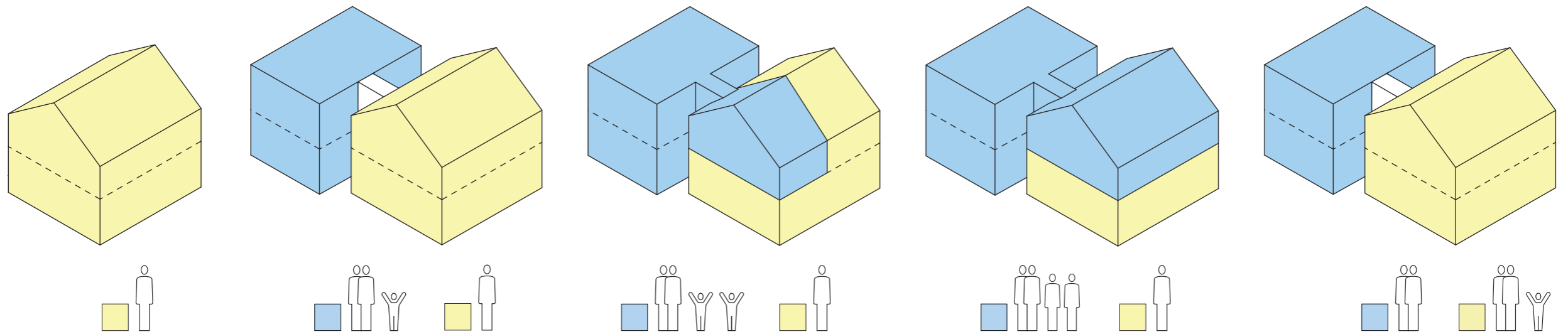

Les intérêts des pouvoirs publics et des propriétaires de maisons individuelles se rencontrent

Métamorphose

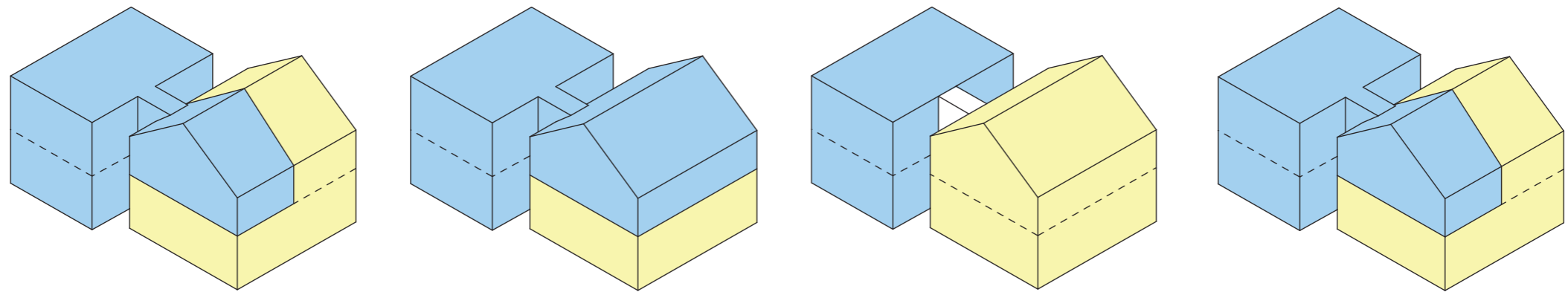

Adapter les logements au vieillissement des habitants

Métamorphose

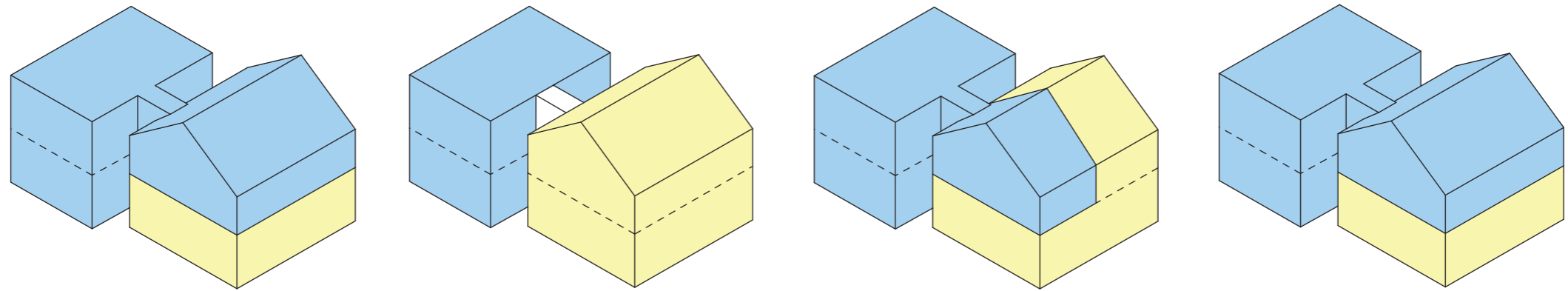

Créer des logements supplémentaires pour différents types et tailles de ménages

Métamorphose

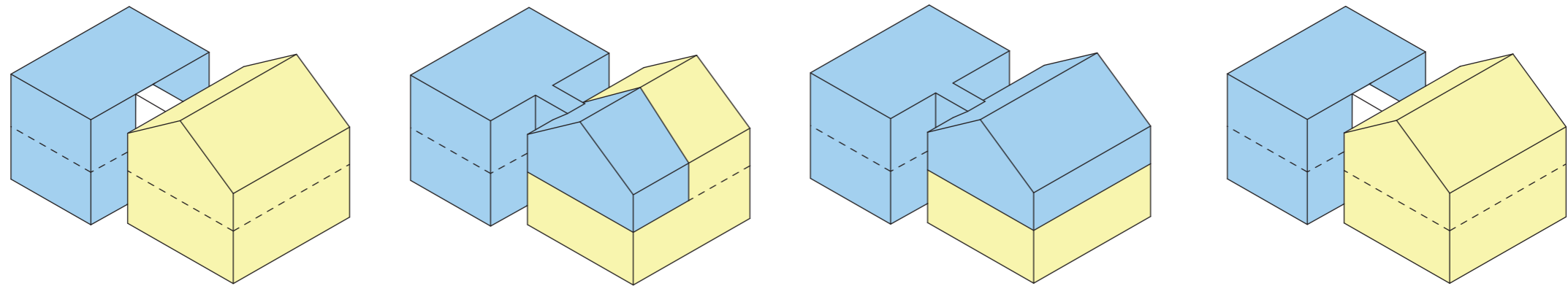

Revitaliser et diversifier les quartiers vieillissants et en perte d'habitants

Métamorphose

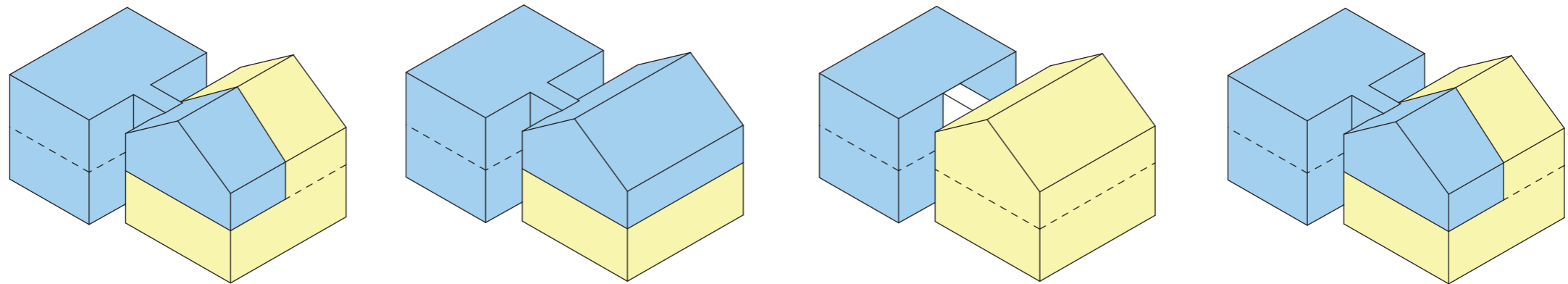

Maîtriser l'urbanisation et préserver le paysage

Métamorphose

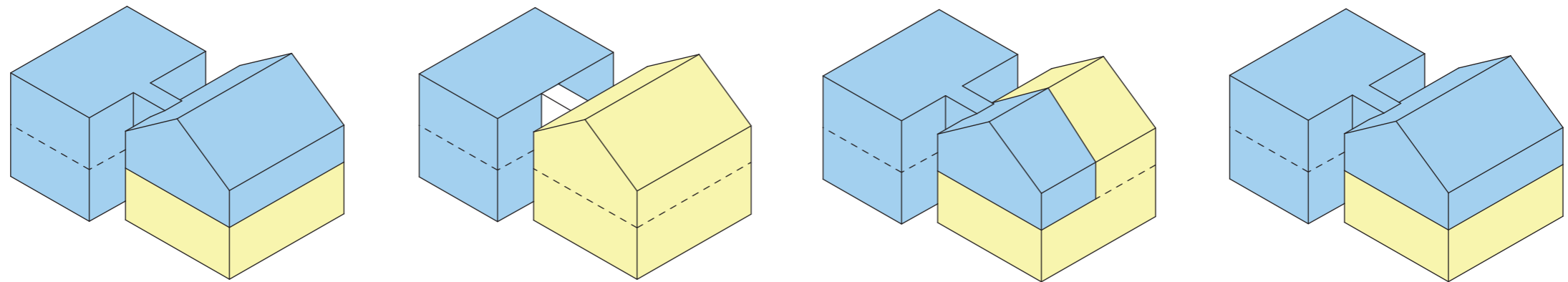

Répondre aux préférences d'habitation de nombreux ménages

Co-production de services

Avec cette politique publique incitative, les acteurs collaborent à une amélioration de l'environnement bâti considéré

